

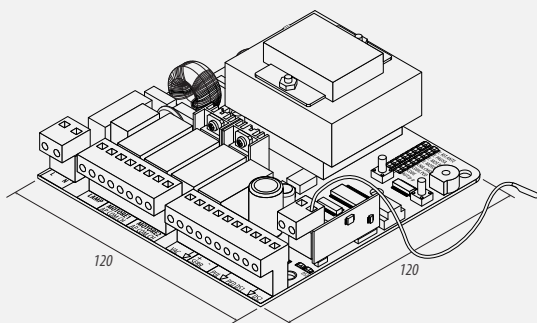

Centrale de commande pour moteurs de portail battant

avec démarrage et arrêt progressifs, récepteur radio « Rolling Code » 433,92 MHz.

DESSINS TECHNIQUES



CARACTÉRISTIQUES

- Centrale électronique multifonction pour portails à un ou deux vantaux battants.
- Avec gestion des fins de course et réglage de la vitesse de décélération.
- Module récepteur radio intégré « Rolling Code », 433,92 MHz.
- Entrées pour dispositifs de sécurité, accessoires et électroserrures intégrées.
- Avec fonction Piéton - La centrale permet d'activer un seul moteur pour permettre le passage des personnes. Avec cette fonction, en appuyant sur la commande, une seule feuille s'ouvrira.
- Préparé pour les condominiums.
- La centrale permet la fermeture automatique après un certain temps d'attente, jusqu'à max. de 4 mn.
- Boîtier pour carte électronique de commande grande et robuste *MEB01*.

CARACTERISTIQUES TECHNIQUES

ALIMENTATION CARTE	230V / 50Hz or 110V / 60Hz
MAX. PUISSANCE NOMINAL	500W
MAX. SORTIE SERRURE ÉLECTRIQUE	12VDC 15W
MAX. SORTIE ACCESSOIRES	24VAC 3W
FUSIBLE DE PROTECTION	F1=5A
TEMPÉRATURE DE FONCTIONNEMENT	-20°C ~ +60°C
RÉCEPTEUR RADIO INCORPORÉ	433.92 Mhz
TÉLÉCOMMANDES COMPATIBLES	Fixed Code / Rolling Code
CAPACITÉ MAX. DE LA MÉMOIRE	150 Codes

EMBALLAGE

Taille du paquet: 175*125*53mm
Poid du paquet: 0,741Kg

