

**Solution étudiée pour portes battantes jusqu'à 8 mètres.**

Robustesse, résistance structurelle et protection contre les intempéries. Installation facile. Les 3 courses différentes (300mm, 400mm et 600mm) permet automatiser des portails jusqu'à 4 mètres par vantail. En plus, le moteur droit peut devenir facilement moteur gauche et vice versa, tout ça effectué par l'installateur, en inversant seulement le sens de certains pièces.

DESSINS TECHNIQUES**CARACTÉRISTIQUES**

- Opérateur vérin électromécanique, télescopiques, sûrs et fiable, pour l'automatisation de portails avec vantaux jusqu'à 4m de long et jusqu'à 350 kg.
- Diversité de choix : Select+ est disponible en trois tailles différentes (Select+ 300, 400, 600 mm), et plusieurs alimentations (24V, 110V, 230V).
- Les opérateurs de portail battant Select+ sont idéaux pour une installation sur tout type de portail battant, aussi bien pour un usage résidentiel que pour les copropriétés.
- Polyvalence : pratique et puissant, le moteur Select+ est conçu pour être monté en configuration droite ou gauche, permettant une plus grande flexibilité dans l'utilisation de chaque moteur.
- Sécurité : déverrouillage manuel avec clé.
- L'installation est simplifiée et il est possible d'atteindre un degré considérable d'ouverture du vantail jusqu'à un maximum de 110°.
- La vis sans fin est entièrement réalisée en acier d'un diamètre de 20 mm pour garantir durabilité, haute performance et fluidité de mouvement.
- Condensateur intégré en versions 230V et 110V.
- Avec tube en acier inoxydable laqué.
- Supports de montage réglables.

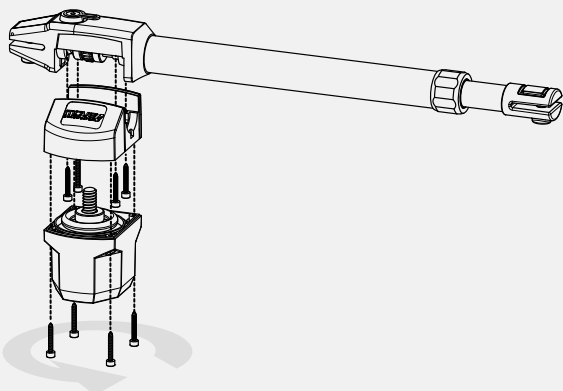
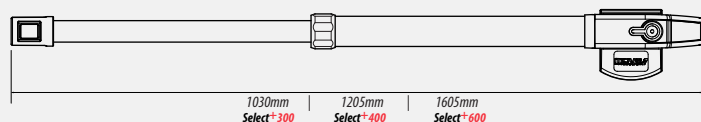
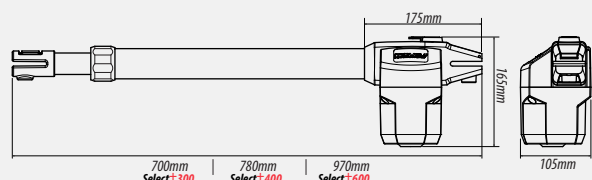
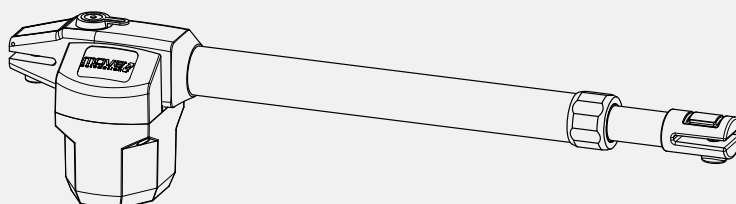

SPÉCIFICATIONS TECHNIQUES	<i>Select+ 300</i>			<i>Select+ 400</i>			<i>Select+ 600</i>		
ALIMENTATION	230 Vac	110 Vac	24 Vcc	230 Vac	110 Vac	24 Vcc	230 Vac	110 Vac	24 Vcc
PUISSANCE	280 W		70 W	280 W		70 W	280 W		70 W
COURANT ABSORBÉ	1,8 A		2,4 A	1,8 A		2,4 A	1,8 A		2,4 A
VITESSE LINÉAIRE (cm/sec)	1,8cm/sec		2cm/sec	1,8cm/sec		2cm/sec	1,8cm/sec		2cm/sec
COURSE UTILE	300mm			300mm			300mm		
LONGUEUR MAX. BATTANT	2m			2m			2m		
POIDS MAX. BATTANT	350 Kg		300 Kg	350 Kg		300 Kg	350 Kg		300 Kg
NIVEAU DE PROTECTION	IP44								
PROTECTION THERMIQUE	150°								
CYCLES/HEURE	18		50	18		50	18		50
TEMPERATURE DE FONCTIONNEMENT	-20°~+70°								
TYPE DE LUBRIFIANT	Ferrograf Permanente								
CONDENSATEUR	8µF	16µF	---	8µF		---	8µF	16µF	---
POIDS MOTEUR	6 Kg		5.5 Kg	6 Kg 16µF		5.5 Kg	6 Kg		5.5 Kg

INCLUDED IN THE KIT

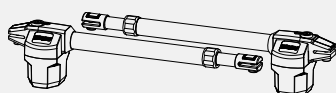

2x moteurs
Select+

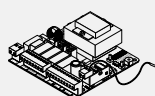

centrale électronique

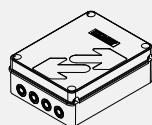

boîte pour centrale
MEB01



2x télécommandes
TXMF+



jeu de photocellules
FOTOP-SP2

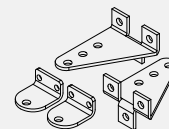

supports arrière et supports avant



clés de déverrouillage



manuel d'instructions

ACCESSOIRES



TXMFW



WKMO



KSM1



RMM1



FLM1

EMBALLAGE

Select+ 300

Taille du paquet: 825*362*162mm

Poids du paquet: ±14 Kg

Select+ 400

Taille du paquet: 825*362*162mm

Poids du paquet: ±15 Kg

Select+ 600

Taille du paquet: 1015*362*162mm

Poids du paquet: ±16 Kg



PALET

Dimension de palette: 1200*800mm

Qté par palette: 25 pcs